



### 11. ГАРАНТИЙНЫЕ ОБЯЗАТЕЛЬСТВА

гарантирует нормальную работу клапана ПКК-40М\_\_\_-1,6 в течении 18 месяцев со дня ввода в эксплуатацию при условии соблюдения правил хранения, транспортирования, монтажа и эксплуатации, но не более 24 месяцев с момента продажи.

### 12. СВИДЕТЕЛЬСТВО О ПРИЕМКЕ

Клапан предохранительный запорный ПКК-40М\_\_\_-1,6, заводской номер №\_\_\_\_\_ соответствует рабочим чертежам и ТУ

### 13. СВЕДЕНИЯ О РЕКЛАМАЦИЯХ

Для предъявления рекламации необходимо составить рекламационный акт, где перечисляются дефекты, выявленные в процессе эксплуатации клапанов.

Акт должен быть подписан руководителем предприятия, на котором установлены клапаны и лицом, ответственным за их эксплуатацию.

Сведения о рекламациях и принятых по ним мерах записывают в таблицу нижеприведенной формы.

Дата	Краткое содержание рекламаций	Меры, принятые по рекламациям

### 14. СРОК ЭКСПЛУАТАЦИИ

Клапан состоит полностью из безопасных материалов Российского производства. Средний срок эксплуатации - до 15 лет.

После окончания срока службы его можно сдавать в пункты приема вторсырья.

## **К Л А П А Н ПРЕДОХРАНИТЕЛЬНЫЙ ЗАПОРНЫЙ ПКК-40М Ру 1,6 РЕКЛАМНЫЙ ОБРАЗЕЦ**

**Паспорт совмещенный с РЭ**

**ПКК.00.00.00 ПС**

**г. Саратов**

## 1. ВВЕДЕНИЕ

1.1 Настоящий паспорт ПКК-40М ПС, совмещенный с руководством по эксплуатации РЭ, является документом, удостоверяющим гарантированные заводом-изготовителем основные характеристики и содержит сведения, необходимые для эксплуатации клапанов отсекаателей ПКК-40М.

## 2. НАЗНАЧЕНИЕ

2.1 Клапаны-отсекатели предохранительные ПКК-40М предназначены для герметичного перекрытия подачи неагрессивных газов(или воздуха) при:

- повышении давления на контролируемом участке сети сверх установленного предела;
- уменьшении перепада давления газа между входным и контролируемым ниже определенной величины.

2.2 Открытие клапанов производится в ручную путем кратковременного открытия пусковых пробок.

2.3 Клапаны устанавливаются перед регуляторами давления, а импульс контролируемого давления берется после регуляторов давления.

2.4 Вид климатического исполнения УХЛ2 ГОСТ [15150-69](#), но для работы при температуре от -40С до 45С<sup>0</sup>.

2.5 Клапаны ПКК-40М выпускаются следующих исполнений

- Клапан ПКК-40МН-1,6
- Клапан ПКК-40МС-1,6

2.6 Запись обозначения клапана при заказе:

Клапан-отсекатель с условным проходом Ду 40 мм, модернизированный, низкого или среднего давления и давления на входе 1,6 МПа.

- Клапан ПКК-40МН-1,6

Примечание. При отсутствии в заказе исполнения клапана, завод поставляет клапаны ПКК-40МН-1,6

## **РЕКЛАМНЫЙ ОБРАЗЕЦ**

При медленном повышении давления в импульсной линии клапан должен закрыться при достижении ранее установленной величины давления.

8.4 Клапан в процессе работы следует периодически проверять на работоспособность, особенно в зимнее время, когда при возможном обмерзании уплотнителей не будет герметичного перекрытия седла.

## 9. ТЕХНИЧЕСКОЕ ОБСЛУЖИВАНИЕ

9.1 Основной клапан после открытия пусковой пробки (пускового устройства) не открывается: недостаточное входное давление газа, недостаточное проходное сечение пускового устройства и соединительной линии или прорыв верхней мембраны.

9.2 После открытия клапана происходит самопроизвольное закрытие при давлении в контролируемом участке сети, меньшим, чем настроенное: потери упругости уплотнения клапана верхней мембраны, прилипание диафрагмы к торцу корпуса обратного клапана, прорыв нижней мембраны, недостаточное давление на входе. При глубине отпечатка седла штока на торце резинового уплотнителя клапана верхней мембраны более 0,5 – 1 мм, уплотнитель необходимо заменить.

9.3. При повышении контролируемого давления сверх установленного, клапан не закрывается: разрыв верхней мембраны, засорение отверстия диаметром 1,2 мм в штоке основного клапана, не полностью закрытое пусковое устройство или прилипание клапана верхней мембраны к седлу штока.

## 10. ТРАНСПОРТИРОВАНИЕ И ХРАНЕНИЕ

10.1 Транспортирование клапанов в упакованном виде может производиться любым видом транспорта, кроме морского, в соответствии с правилами перевозки грузов, действующими на данном виде транспорта.

10.2. При длительном хранении на складе клапаны должны подвергаться переконсервации после одного года хранения консервационным маслом К-17 ГОСТ [10877-76](#) или другими смазками для изделий группы II по варианту защиты ВЗ-1 ГОСТ 9.014-78  
Срок хранения не более 3 лет.

## 6. УКАЗАНИЕ МЕР БЕЗОПАСНОСТИ

6.1 Монтаж и эксплуатация клапанов должны производиться в соответствии с требованиями СНиП [42-01-2002](#) и ГОСТ 54983-2012 «Системы газораспределительные. Сети газораспределения природного газа. Общие требования к эксплуатации. Эксплуатационная документация».

6.2 Клапаны должны устанавливаться так, чтобы направление стрелки на корпусе совпадало с направлением потока газа.

### 7. МОНТАЖ

7.1 Клапан устанавливается перед регулятором давления непосредственно на трубопроводе Ду 40, с обязательной поставкой контргайки по торцам корпуса и дополнительного крепления не требует.

7.2 Импульсная линия контролируемого давления после регулятора давления газа подводится к мембранной камере клапана трубой Ду 15 и присоединяется на накидной гайке.

7.3 При установке клапана с дистанционным и автоматическим открытием, трубопровод, соединяющий мембранную камеру с атмосферой, присоединяется с резьбовым отверстием труб 1/2" взамен пусковой пробки. Длина трубопровода и проходное сечение пускового устройства должны иметь пропускную способность не менее 12 м<sup>3</sup>/час при общих потерях давления не более 1,0 кПа на низком и не более 4,0 кПа на среднем контролируемых давлениях.

7.4 Качество монтажа клапана проверьте путем испытания на герметичность всех соединений давлением воздуха, превышающих верхний предел настройки 200 – 400Па.

**Примечание. Испытания клапана водой запрещается.**

### 8. ТЕХНИЧЕСКОЕ ОБСЛУЖИВАНИЕ

8.1 Для пуска медленно открыть вентиль на входе, при этом регулировочный стакан должен быть завернут до конца.

8.2 Для открытия клапана сбросьте газ из мембранной камеры в атмосферу путем кратковременного открытия пусковой пробки или ввода в действие пускового устройства дистанционного или автоматического управления. Значение контролируемого давления, подводимого к штуцеру обратного клапана, при котором клапан должен закрыться, устанавливается по манометру.

8.3 Настройка производится медленным вывертыванием регулировочного стакана до момента закрытия клапана. Для проверки правильности настройки контролируемое давление нужно несколько уменьшить и открыть клапан.

## 3. ТЕХНИЧЕСКАЯ ХАРАКТЕРИСТИКА

3.1 Техническая характеристика должна соответствовать нормам, указанным в табл.1

Таблица 1

№	Наименование основных параметров и размеров	Норма ПКК-40М
1.	Диаметр условного прохода Ду, мм	40
2.	Давление газа на входе, МПа	1,6
3.	Пределы регулирования контролируемого давления: <ul style="list-style-type: none"><li>• с пружиной низкого давления, Па</li><li>• с пружиной среднего давления, Па</li></ul>	<a href="#">1500 – 5000</a> <a href="#">5000 – 60000</a>
4.	Наименьшее входное давление, при котором закрывается основной клапан: <ul style="list-style-type: none"><li>• при работе на природном газе, МПа</li><li>• при работе на сжиженном газе, МПа</li></ul>	0,01 – 0,015 0,03 – 0,05
5.	Присоединительные размеры на входе и на выходе: внутренняя резьба трубная, дюйм	1 <sup>1</sup> / <sub>2</sub>
6.	Габариты, мм <ul style="list-style-type: none"><li>• длина</li><li>• ширина</li><li>• высота</li></ul>	170 124 260
7.	Масса, кг	4,7

### 4. КОМПЛЕКТ ПОСТАВКИ

4.1 Комплект поставки должен соответствовать указанному в таблице 2. Таблица 2

Наименование	Обозначение	Количество, шт
Клапан предохранительный	ПКК-40-00-00	1
Паспорт	ПКК-40М ПС	1

## РЕКЛАМНЫЙ ОБРАЗЕЦ

## 5. УСТРОЙСТВО И ПРИНЦИП РАБОТЫ

5.1 Клапан (рис. 1) состоит из следующих основных узлов и деталей:

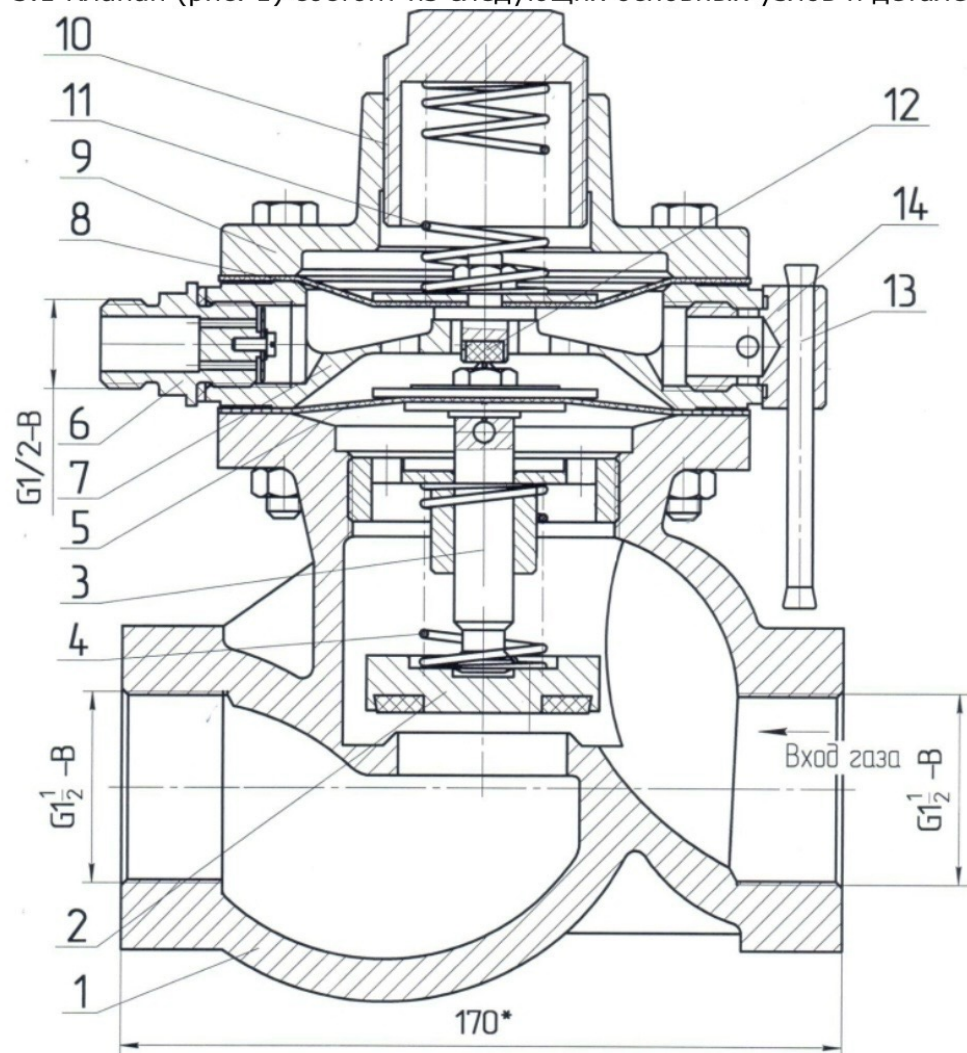

Предохранительный клапан ПКК-40

1-Корпус; 2-плунжер; 3-шток; 4-пружина; 5-мембрана; 6-обратный клапан; 7-промежуточное кольцо; 8-мембрана; 9-крышка; 10-стакан; 11-пружина; 12-пробка; 13-ручка; 14-пробка.

5.2 Клапан имеет муфтовый корпус вентильного типа с встроенным седлом. На верхнем фланце корпуса расположена коробка мембраны, сверху которой установлена крышка с регулировочным стаканом и пружиной.

Между торцами корпуса, коробки и крышки вставлены нижняя и верхняя мембраны и зажаты болтами.

Внутри корпуса имеется основной клапан с пружиной который перекрывает седло. Верхняя резьбовая часть штока клапана соединена с нижней мембраной. Торец штока является седлом, где имеются два взаимно перпендикулярных отверстия, соединяющих полости корпуса и мембранной камеры. В верхней мембране закреплен малый (верхний) клапан. В резьбовые отверстия коробки мембраны ввернуты пусковая пробка и обратный клапан.

5.3 При медленном открытии входного вентиля, не допуская проскока клапана, газ заполняет подмембранную полость и через два перпендикулярно просверленных отверстия в штоке заполняет пространство между мембранами.

Для открытия клапана необходимо отвернуть пусковую пробку. При этом газ, находящийся между мембранами, быстро через отверстия в пробке выйдет в атмосферу.

Входное давление газа, преодолевая усилие пружины основного клапана, поднимает нижнюю мембрану вверх до упора, а отверстие в конце штока окажется закрытым малым клапаном верхней мембраны. После этого пусковая пробка завинчивается обратно.

Газ через открытый основной клапан поступает в сеть и из контролируемого участка, по импульсной трубке, через обратный клапан попадает в полость между мембранами.

Под действием пружины основной клапан опустится на седло, перекроет подачу газа; при этом поступление газа в импульсную линию через отверстие в штоке прекратится, благодаря закрытию основного клапана.

При уменьшении входного давления ниже величины, определяемой пружиной основного клапана (пункт 5 тех. характеристик), нижняя мембрана под действием этой пружины опустится, отверстие в штоке откроется, что также приведет к закрытию основного клапана.

**РЕКЛАМНЫЙ ОБРАЗЕЦ**  
**saratovgaz.ru**